

Chengdu Bangpu Cutting Tools CO.,LTD

ФРЕЗЕРНАЯ ОБРАБОТКА

Руководство по выбору фрезерного инструмента и метода обработки



Официальное представительство на территории РФ:
БАНГПУ РУС, Санкт-Петербург, пр. Стачек, 47

+7 812 **200-86-09**

www.bangpu.ru | e-mail: info@bangpu.ru

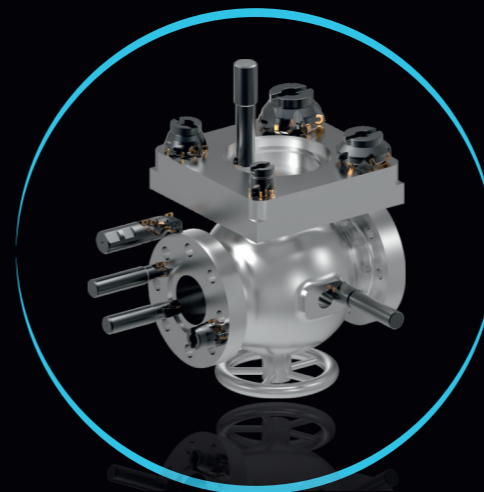

 **CDBPTools**

